



KOMMISSIONEN FOR DE EUROPÆISKE FÆLLESSKABER

Bruxelles, den 5.9.2006  
KOM(2006) 478 endelig

2006/0161 (COD)

Forslag til

**EUROPA-PARLAMENTETS OG RÅDETS DIREKTIV**

**om anbringelsessted for bagnummerplade på to- og trehjulede motordrevne køretøjer**

(Kodificeret udgave)

(forelagt af Kommissionen)

## BEGRUNDELSE

1. I forbindelse med Borgernes Europa lægger Kommissionen stor vægt på at forenkle fællesskabslovgivningen for at gøre den klarere og lettere tilgængelig for almindelige borgere, således at de får nye muligheder og kan udnytte de specifikke rettigheder, som fællesskabslovgivningen giver dem.

Dette mål kan ikke nås, så længe en lang række bestemmelser, som er blevet ændret gentagne gange, ofte ganske væsentligt, stadig ikke er samlet, men skal findes dels i den oprindelige retsakt, dels i senere ændringsretsakter. Det er således nødvendigt at foretage omfattende undersøgelser af mange forskellige dokumenter, der skal sammenholdes, før det kan fastslås, hvilke regler der gælder.

Som følge heraf er det af afgørende betydning, at bestemmelser, der ofte er blevet ændret, kodificeres, hvis fællesskabslovgivningen skal være klar og gennemsigtig.

2. Den 1. april 1987 besluttede Kommissionen<sup>1</sup> derfor at pålægge sine medarbejdere at kodificere alle retsakter senest efter den tiende ændring af dem, idet den understregede, at dette var et minimumskrav, og at tjenestegrenene skulle bestræbe sig på at kodificere de tekster, de var ansvarlige for, med endnu kortere mellemrum for at sikre, at fællesskabsreglerne var klare og lette at forstå.
3. Dette blev bekræftet i formandskabets konklusioner fra Det Europæiske Råd i Edinburgh (december 1992)<sup>2</sup>, hvori det understreges, at en kodifikation er vigtig, fordi den giver retlig sikkerhed med hensyn til, hvilke retsfor skrifter der gælder vedrørende et bestemt spørgsmål på et bestemt tidspunkt.

Kodifikationen skal foretages under fuldstændig overholdelse af Fællesskabets normale lovgivningsprocedure.

Eftersom der ved kodifikation ikke må foretages nogen ændringer af indholdet i de kodificerede retsakter, har Europa-Parlamentet, Rådet og Kommissionen i en interinstitutionel aftale af 20. december 1994 fastsat, at der kan anvendes en hasteprocedure til hurtig vedtagelse af de kodificerede retsakter.

4. Formålet med dette forslag er at foretage en kodifikation af Rådets direktiv 93/94/EØF af 29. oktober 1993 om anbringelsessted for bagnummerplade på to- og trehjulede motordrevne køretøjer<sup>3</sup>. Det nye direktiv træder i stedet for de forskellige retsakter, som er indarbejdet i det<sup>4</sup>; forslaget ændrer ikke indholdet af de retsakter, der kodificeres, men er blot en sammenskrivning af dem, og der foretages kun de formelle ændringer, der er nødvendige af hensyn til selve kodifikationen.

---

<sup>1</sup> KOM(87) 868 PV.

<sup>2</sup> Se bilag 3 til del A i konklusionerne.

<sup>3</sup> Foretaget i henhold til meddelelsen fra Kommissionen til Europa-Parlamentet og Rådet - Kodificering af gældende fællesskabsret, KOM(2001) 645 endelig.

<sup>4</sup> Se bilag II, del A, til dette forslag.

5. Forslaget til kodifikation er udarbejdet på grundlag af en foreløbig konsolidering på alle de officielle sprog af direktiv 93/94/EØF og retsakten om ændring heraf, som er foretaget af Kontoret for De Europæiske Fællesskabers Officielle Publikationer ved hjælp af et edb-system. Hvor artiklerne har fået nye numre, vises sammenhængen mellem de gamle og de nye numre i en tabel i bilag III til det kodificerede direktiv.

Forslag til

## EUROPA-PARLAMENTETS OG RÅDETS DIREKTIV

**om anbringelsessted for bagnummerplade på to- og trehjulede motordrevne køretøjer**

**(EØS-relevant tekst)**

RÅDET FOR DE EUROPÆISKE FÆLLESSKABER HAR —

under henvisning til traktaten om oprettelse af Det Europæiske Fællesskab, særlig artikel 95,

under henvisning til Europa-Parlamentets og Rådets direktiv 2002/24/EF af 18. marts 2002 om standardtypegodkendelse af to- og trehjulede motordrevne køretøjer og om ophævelse af Rådets direktiv 92/61/EØF<sup>1</sup>,

under henvisning til forslag fra Kommissionen,

under henvisning til udtalelse fra Det Europæiske Økonomiske og Sociale Udvalg<sup>2</sup>,

efter proceduren i traktatens artikel 251<sup>3</sup>, og

ud fra følgende betragtninger:

- (1) Rådets direktiv 93/94/EØF af 29. oktober 1993 om anbringelsessted for bagnummerplade på to- og trehjulede motordrevne køretøjer<sup>4</sup> har fastsat de tekniske forskrifter for konstruktion og fremstilling af to- og trehjulede motordrevne køretøjer med hensyn til anbringelsesstedet for bagnummerplader. Med disse tekniske forskrifter skulle der ske en indbyrdes tilnærmelse af medlemsstaternes lovgivning, så der for alle typer køretøjer kunne anvendes den procedure for EF-typegodkendelse, som er omhandlet i direktiv 2002/24/EF. Direktiv 93/94/EØF er blevet ændret væsentligt<sup>5</sup>. Direktivet bør af klarheds- og rationaliseringshensyn kodificeres.
- (2) Nærværende direktiv er et af særdirektiverne i EF-typegodkendelsesordningen fastsat i direktiv 2002/24/EF. Bestemmelserne i direktiv 2002/24/EF, som vedrører systemer, komponenter og separate tekniske enheder til køretøjer finder derfor også anvendelse på nærværende direktiv.

---

<sup>1</sup> EFT L 124 af 9.5.2002, s. 1. Senest ændret ved Kommissionens direktiv 2005/30/EF (EUT L 106 af 27.4.2005, s. 17).

<sup>2</sup> EUT C [...] af [...], s. [...].

<sup>3</sup> EUT C [...] af [...], s. [...].

<sup>4</sup> EFT L 311 af 14.12.1993, s. 83. Ændret ved Kommissions direktiv 1999/26/EF (EFT L 118 af 6.5.1999, s. 32).

<sup>5</sup> Jf. bilag II, del A.

- (3) Målet for dette direktiv er ikke en harmonisering af dimensionerne på de nummerplader, der anvendes i de forskellige medlemsstater. Medlemsstaterne bør derfor påse, at fremspringende nummerplader ikke udgør en fare for brugerne, uden at dette dog bør indebære krav om nogen form for ændring af de pågældende køretøjers konstruktion.
- (4) Nærværende direktiv bør ikke berøre medlemsstaternes forpligtelser med hensyn til de i bilag II, del B, angivne frister for gennemførelse i national ret og anvendelse af direktiverne -

UDSTEDT FØLGENDE DIREKTIV:

#### *Artikel 1*

Dette direktiv gælder for anbringelsesstedet for bagnummerpladen på alle motordrevne køretøjer som defineret i artikel 1 i direktiv 2002/24/EF.

#### *Artikel 2*

Proceduren for meddelelse af EF-komponent typegodkendelse af anbringelsesstedet for bagnummerpladen på to- eller trehjulede motordrevne køretøjer og betingelserne for fri bevægelighed for nævnte køretøjer er de samme som de i henholdsvis kapitel II og III i direktiv 2002/24/EF fastsatte.

#### *Artikel 3*

De ændringer, som er nødvendige for at tilpasse forskrifterne i nærværende direktivs bilag I til den tekniske udvikling, vedtages efter proceduren i artikel 13, stk. 3 i direktiv [70/156/EØF].

#### *Artikel 4*

Medlemsstaterne meddeler Kommissionen teksten til de vigtigste nationale retsforskrifter, som de vedtager på det område, der er omfattet af dette direktiv.

#### *Artikel 5*

Direktiv 93/94/EØF som ændret ved det direktiv, der er nævnt i bilag II, del A, ophæves, uden at dette berører medlemsstaternes forpligtelser med hensyn til de i bilag II, del B, angivne frister for gennemførelse i national ret og anvendelse af direktiverne.

Henvisninger til det ophævede direktiv gælder som henvisninger til nærværende direktiv og læses efter sammenligningstabellen i bilag III.

*Artikel 6*

Dette direktiv træder i kraft på tyvendedagen efter offentliggørelsen i *Den Europæiske Unions Tidende*.

Det anvendes fra [...].

*Artikel 7*

Dette direktiv er rettet til medlemsstaterne.

Udfærdiget i Bruxelles, den [...].

*På Europa-Parlamentets vegne*  
*Formand*  
[...]

*På Rådets vegne*  
*Formand*  
[...]

## **BILAG I**

### **1. DIMENSIONER**

Anbringelsesstedet for bagnummerpladen på to- og trehjulede motordrevne køretøjer<sup>1</sup> skal have følgende dimensioner:

#### **1.1. Knallerter og lette quadricykler uden karosseri:**

1.1.1. *Vandret mål:* 100 mm

1.1.2. *Lodret mål:* 175 mm

eller

1.1.3. *Vandret mål:* 145 mm

1.1.4. *Lodret mål:* 125 mm

#### **1.2. Tohjulede motorcykler, trehjulede motorcykler med en maksimal effekt på 15 kW samt quadricykler, bortset fra lette quadricykler, uden karosseri:**

1.2.1. *Vandret mål:* 280 mm

1.2.2. *Lodret mål:* 210 mm

#### **1.3. Trehjulede motorcykler med en maksimal effekt på mere end 15 kW samt lette quadricykler med karosseri og andre quadricykler med karosseri:**

1.3.1. er omfattet af forskrifterne for personbiler i Rådets direktiv 70/222/EØF<sup>2</sup>.

### **2. PLACERING GENERELT**

2.1. Anbringelsesstedet for bagnummerpladen skal være placeret således bag på køretøjet, at:

2.1.1. pladen kan anbringes mellem de planer i længderetningen, der går gennem køretøjets yderste punkter.

### **3. HÆLDNING**

3.1. Bagnummerpladen:

3.1.1. skal være vinkelret på køretøjets midterplan i længderetningen

---

<sup>1</sup> For knallerter eventuel identifikationsnummerplade.

<sup>2</sup> EFT L 76 af 6.4.1970, s. 25.

3.1.2. kan på et ulastet køretøj hælde i forhold til lodret i en vinkel på højst 30° med fladen med nummeret vendende opad

3.1.3. kan på et ulastet køretøj hælde i forhold til lodret i en vinkel på højst 15° med fladen med nummeret vendende nedad.

#### 4. STØRSTE HØJDE

4.1. Intet punkt af anbringelsesstedet for bagnummerpladen må befinde sig mere end 1,50 m over vejbanen, når køretøjet er ulastet.

#### 5. MINDSTE HØJDE:

5.1. Intet punkt af anbringelsesstedet for bagnummerpladen må befinde sig mindre end 0,20 m over vejbanen — dog ned til en hjulradius, når denne er mindre end 0,20 m — når køretøjet er ulastet.

#### 6. SYNLIGHED BAGUD

6.1. Anbringelsesstedet for bagnummerpladen skal være synligt inden for en rumvinkel, der begrænses af to sæt plane flader; det ene sæt planer skærer hinanden i en vandret linje, går henholdsvis gennem anbringelsesstedets øverste og nederste kant og danner en vinkel med vandret som anført i figur 1; det andet sæt planer skærer hinanden i en tilnærmelsesvis lodret linje, går gennem pladens sidekanter og danner en vinkel med køretøjets midterplan i længderetningen som anført i figur 2.

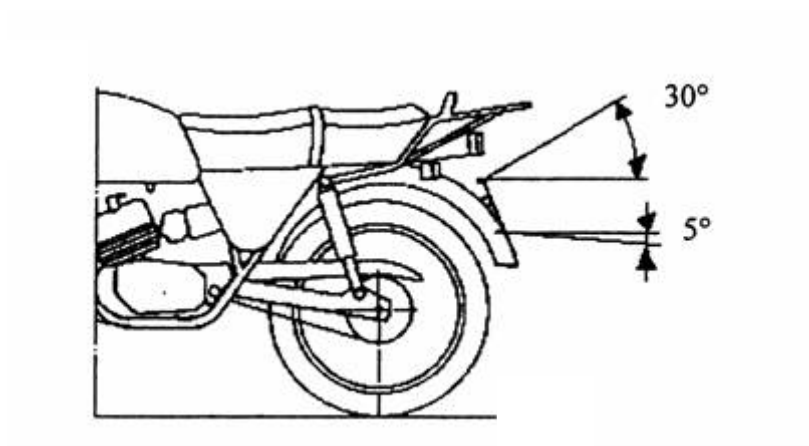

Figur 1

Synlighedsvinkler (planer med vandret skæringslinje)

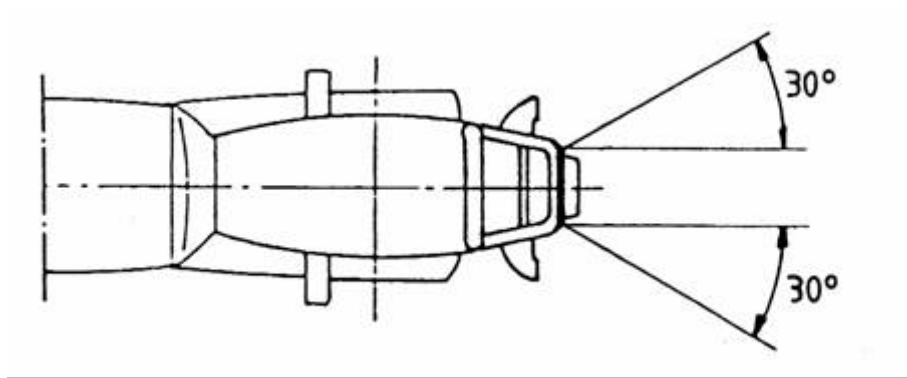

*Figur 2*

**Synlighedsvinkler (planer med tilnærmelsesvis lodret skæringslinje)**

## *Tillæg 1*

### **Oplysningskema vedrørende anbringelsesstedet for bagnummerpladen på to- eller trehjulede motordrevne køretøjer**

(Vedlægges ansøgningen om EF-komponent typegodkendelse, hvis denne ikke indgives samtidig med ansøgningen om EF-typegodkendelse af køretøjet)

Løbenummer (tildelt af ansøgeren):

Ansøgningen om EF-komponent typegodkendelse af anbringelsesstedet for bagnummerpladen på to- eller trehjulede motordrevne køretøjer skal ledsages af de oplysninger, der er nævnt i følgende punkter i afsnit A i bilag II til direktiv 2002/24/EF:

- 0.1
  - 0.2
  - 0.4 til 0.6
  - 2.2
  - 2.2.1
  - 9.6
  - 9.6.1.
-

## Tillæg 2

Myndighed

Typegodkendelsesattest for placering af bagnummerplade på to- eller trehjulet motordrevet køretøj

### EKSEMPEL

- Rapport nr. .... fra teknisk tjeneste ..... dato .....
- Typegodkendelse nr.: ..... Udvidelse nr.: .....
1. Køretøjets mærke eller navn: .....
  2. Køretøjets type: .....
  3. Fabrikantens navn og adresse: .....
  4. Navn og adresse på den befuldmægtigede (evt.): .....
  5. Køretøj fremstillet til prøvning den: .....
  6. Typegodkendelse meddelt/nægtet (1)
  7. Sted: .....
  8. Dato: .....
  9. Underskrift: .....

(1) Det ikke gældende overstreges.

## **BILAG II**

### **Del A**

#### **Ophævet direktiv med ændringer** (jf. artikel 5)

Rådets direktiv 93/94/EØF (EFT L 311 af 14.12.1993, s. 83)

Kommissionens direktiv 1999/26/EF (EFT L 118 af 6.5.1999, s. 32)

### **Del B**

#### **Liste over frister for gennemførelse i national ret og anvendelse** (jf. artikel 5)

Direktiv	Gennemførelsesfrist	Anvendelsesdato
93/94/EØF	30. april 1995	1. november 1995 <sup>(1)</sup>
1999/26/EF	31. december 1999	1. januar 2000 <sup>(2)</sup>

<sup>(1)</sup> I overensstemmelse med artikel 4 i direktiv 93/94/EØF:

"Fra [1. maj 1995] kan medlemsstaterne ikke af grunde, der vedrører anbringelsesstedet for bagnummerpladen, forbyde den første ibrugtagning af køretøjer, der opfylder kravene i dette direktiv."

<sup>(2)</sup> I overensstemmelse med artikel 2 i direktiv 1999/26/EØF:

"1. Fra 1. januar 2000 kan medlemsstaterne ikke af grunde, som vedrører anbringelsesstedet for bagnummerpladen,

- nægte EF-typegodkendelse af en type to- eller trehjulet motorkøretøj eller
- nægte registrering, salg eller ibrugtagning af to- eller trehjulede motorkøretøjer

hvis anbringelsesstedet for bagnummerpladen opfylder kravene i direktiv 93/94/EØF som ændret ved nærværende direktiv.

2. Fra 1. juli 2000 nægter medlemsstaterne EF-typegodkendelse til typer af to- eller trehjulede motorkøretøjer af grunde, som vedrører anbringelsesstedet for bagnummerpladen, hvis kravene i direktiv 93/94/EØF som ændret ved dette direktiv ikke er opfyldt."

### BILAG III

#### SAMMENLIGNINGSTABEL

Direktiv 93/94/EØF	Nærværende direktiv
Artikel 1, 2 og 3	Artikel 1, 2 og 3
Artikel 4, stk. 1	-
Artikel 4, stk. 2	Artikel 4
-	Artikel 5
-	Artikel 6
Artikel 5	Artikel 7
Bilag	Bilag I
-	Bilag II
-	Bilag III